

ଉତ୍କଳ ଉତ୍କଳ  
ବାସିନ୍ଦା ଉତ୍କଳ

2 0 2 4

réunion  
confort

mode  
d'emploi



ateliers  
canard





## LES ATELIERS CANARD

Entre champs, vignes et forêts, les ateliers Canard sont des ateliers d'artistes, installés en milieu rural, proche de Blois. Ils sont à l'initiative de deux artistes plasticien.nes ayant investis une vieille bâtisse afin de développer leur pratique personnelle au sein d'un projet commun et associatif.

Ils ont reçu le soutien de la DRAC Centre-Val de Loire en 2018 et 2023, ainsi que celui de la région Centre-Val de Loire depuis 2020.

Cette association vise à soutenir la création artistique, sa production et sa diffusion afin de pérenniser les activités des artistes en milieu rural. À travers ses actions, elle a pour but de rendre visible et accessible la création artistique, la transmettre, afin de créer du lien social en territoire isolé où la culture peut-être rare ou difficile d'accès.

Après une inauguration publique en 2019, les ateliers Canard ont amorcé le festival RÉUNION CONFORT, un rendez-vous annuel entre arts visuels et musique qui a rapidement trouvé son public. En 2024, ils ont pu proposer pour la première fois une exposition hors-les-murs au Château de Fougères-sur-Bièvre en partenariat avec le Centre des Monuments Nationaux.



# RÉTROVISEUR

3 MAI - 9 JUIN

2

0

2

4

# RÉUNION CONFORT

8 & 9 JUIN



# RÉTROVISEUR

3 MAI - 9 JUIN

## CHÂTEAU DE FOUGÈRES-SUR-BIÈVRE

### Rétroviseur

Une proposition de Pauline Toyer et Celsian Langlois

Du 3 mai au 9 juin 2024

 CENTRE-VAL DE LOIRE

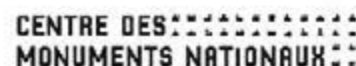

Retrouvez toutes nos actualités sur :  
[www.fougères-sur-bievre.fr](http://www.fougères-sur-bievre.fr)  
#ChateauDeFougèresSurBievre

GRATUIT POUR  
LES MOINS DE 26 ANS\*  
ET LES ABONNÉS  
PASSION MONUMENTS

© 2024 Ateliers Canard, Pauline Toyer et Celsian Langlois. Tous droits réservés. Photo: Jean-Luc Baudouin

Pour la première fois depuis 2019, les Ateliers Canard sortent de leurs murs pour proposer à quelques encablures seulement, au Château de Fougères-sur-Bievre, l'exposition **RÉTROVISEUR**. En partenariat avec le Centre des Monuments Nationaux et Mode d'Emploi, cet événement d'une nouvelle ampleur pour l'association, a rassemblé un public très nombreux du 3 mai au 9 Juin 2024.

Sur une proposition de Pauline Toyer et Celsian Langlois, l'exposition réunit les œuvres de huit artistes : Charlie Boisson, Arnaud Dezoteux, Yoann Dumel-Vaillot, Celsian Langlois, Sébastien Roux, Pauline Toyer, Céline Vaché-Olivieri et Anne-Lise Voisin. Elle se déploie en pointillé dans tout le château médiéval de Fougères-sur-Bievre, des caves aux combles. Pensée en une série d'épisodes comme autant de basculements et de déformations, cette exposition s'immisce dans les espaces du château fort devenant le terrain d'un jeu de miroirs déformants et de déplacements. Du son à l'image en passant par le volume, une multitude de plans viennent se superposer à ce lieu rocambolesque en se reposant sur l'image du rétroviseur comme dispositif visuel : *Objects in the mirror are closer than they appear*. Rétroviseur nous propulse dans le futur d'un passé fantasmé : un espace à regarder et écouter par-dessus l'épaule et en mouvement.

Cette exposition a participé au Printemps du dessin 2024 et à la saison culturelle et touristique Nouvelles Renaissance(S). Elle a reçu le soutien de la Région Centre Val de Loire et du département de Loir-et-Cher.



\* Les places sont gratuites pour les moins de 26 ans et les abonnés Passion Monuments. Les places sont limitées et réservées en priorité aux membres du Centre des Monuments Nationaux et du Centre-Val de Loire. Les places sont gratuites pour les moins de 26 ans et les abonnés Passion Monuments.

1. Parmi ces présences, ce fut au départ celle d'Eurydice, sous la forme d'une question : que se serait-il passé si Orphée avait quitté les Enfers en Renault Zoé ? La ruse (en grec *mētis*) du rétroviseur aurait opéré magiquement dans le temps du récit. Pour l'Antiquité grecque, c'est le passé - nous étant connu - qui se trouve devant nous : on peut alors y voir les reflets de l'avenir.

**C**ette exposition rassemble les œuvres de huit artistes. Disséminée dans les espaces multiples du château fort, elle observe un parcours en pointillé, mouvementé, tortueux – attentive, en cela, à la mémoire des lieux.

**R**étroviseur adopte une optique stratégique. Elle tient à la combine d'une vision augmentée par ses biais, ses reflets, déformations possibles et autres angles morts : **Objects in the mirror are closer than they appear.**

**A**verties du décalage des perceptions – par le son, le volume, l'image, le texte ou le tissage – ses trajectoires se croisent au carrefour des trois temps, et ses présences appellent d'autres présences en écho<sup>1</sup>.

**C**e viatique, ou livret de voyage, fait provision de ces rétrovisions... On peut le lire en parcourant l'exposition pour se perdre dans le château, ou comme l'album-souvenir de lieux qu'on n'aurait jamais visités.

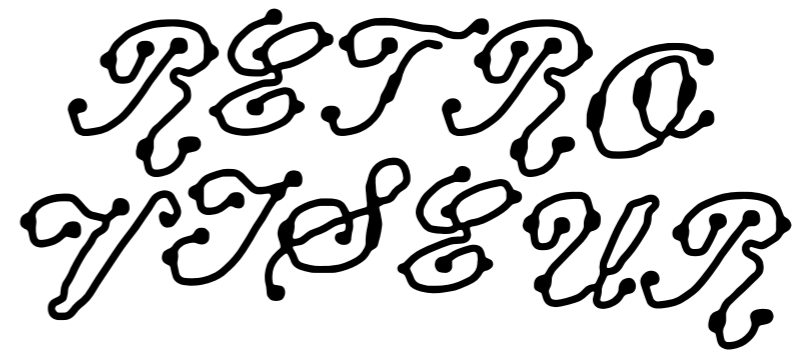

avec

**Charlie Boisson**

n. 1980

travaille à Paris

**Arnaud Dezoteux**

n. 1987

travaille à Paris

**Yoann Dumel-Vaillet**

n. 1980

travaille à Paris

**Celsian Langlois**

n. 1993

travaille à Cormeray

**Sébastien Roux**

n. 1977

travaille en Bourgogne et à Paris

**Pauline Toyer**

n. 1987

travaille à Cormeray

**Céline Vaché-Olivieri**

n. 1978

travaille à La Courneuve

**Anne-Lise Voisin**

n. 1994

travaille à Tours

**Commissariat**

Pauline Toyer & Celsian Langlois

*aka* les Ateliers Canard

**Coordination**

Loïc Volat pour Mode d'Emploi

**Conception graphique**

Guillaume Ettlinger

**Impression**

Dieudonné Cartier pour La Fun

**Régie**

Clément Davenel avec l'aide

de Solène Allard-Raynaud

**Merci à**

François Bonneau, Sylvie Fredon,

Hervé Yannou, Martine Valentin,

Philippe Gouet, Christine Morin,

Karine Bredin, les équipes du

Château de Fougères-sur-Bièvre,

Anne-Laure Chamboissier,

Gilles Rion, Arnaud Chenneveau,

Marie Drancourt et Simon Tessier,

Vincent Postel

Cette exposition a bénéficié du soutien du Centre des Monuments Nationaux, de la Région Centre-Val de Loire, du département du Loir-et-Cher et du Printemps du dessin.



ateliers  
canard



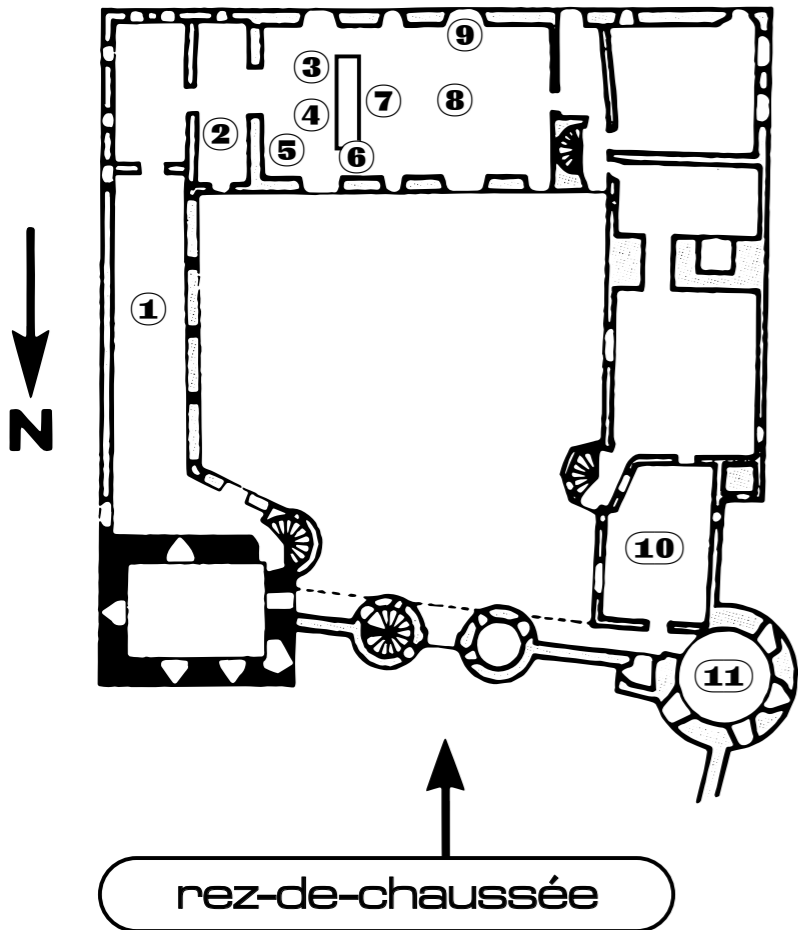

- 1. Sébastien Roux, *Anamorphose #6*, installation sonore, 2017-2020, collection du FRAC Franche Comté
- 2. Céline Vaché-Olivieri, *Seeing Double*, Huile de lin sur carton, colle à papier, 2 pièces, 2024
- 3. Charlie Boisson, *Malpaudrie*, moule à oublies en acier forgé, 2021
- 4. Pauline Toyer, *One eyed jack*, dessin, 2022
- 5. Céline Vaché-Olivieri, *Fruit in disguise*, peaux de bananes, cire, socle récupéré, 2018
- 6. Charlie Boisson, *Les confiseurs mettent leurs vœux dans leurs calissons*, photographie, tirage lambda, 2020
- 7. Pauline Toyer, *Rosa*, bois, plâtre peint, led, câble audio, 2023
- 8. Charlie Boisson, *sans titre*, MDF brûlé, feutrine, peinture vinylique, 2024
- 9. Céline Vaché-Olivieri, *Objects in the mirror are closer than they appear*, plâtre, rétroviseurs, 7 pièces, 2020
- 10. Charlie Boisson, *sans titre*, 7 dessins imprimés disséminés, 2024
- 11. Celsian Langlois, *Opératrices*, 2 enceintes sur pied, 2024

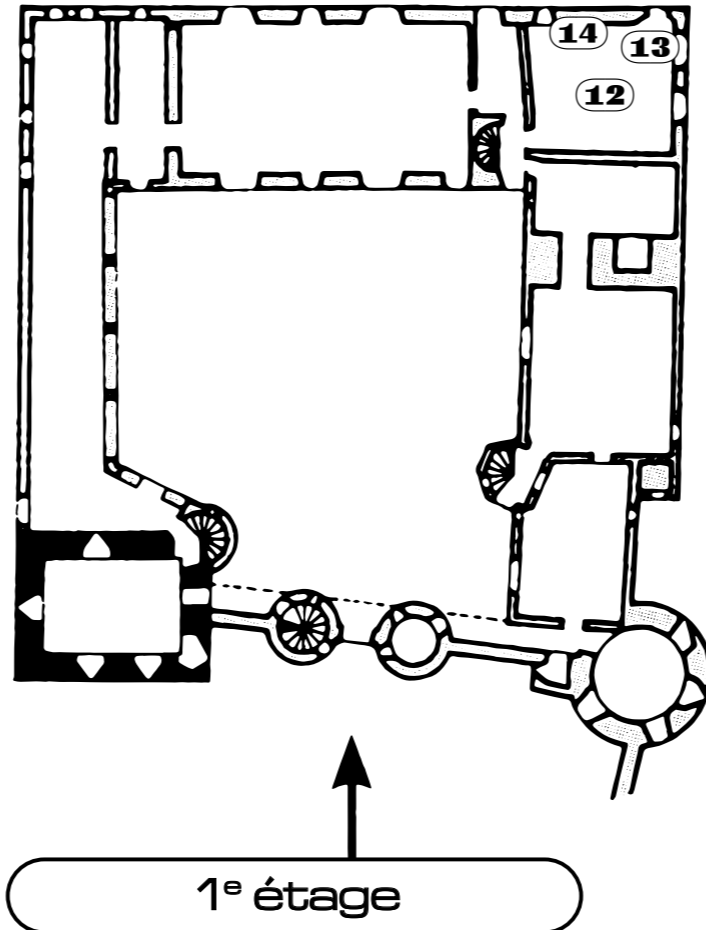

- 12. Anne-Lise Voisin, *gkm - 3h*, tapis en laine et éléments cousus, techniques mixtes, praticable sans chaussure, 2024
- 13. Pauline Toyer, *Mira*, bois, carton, plâtre peint, caisses plastiques, 2022
- 14. Celsian Langlois, *sans titre*, sentorette imprimée senteur « voiture neuve », multiple, 2024

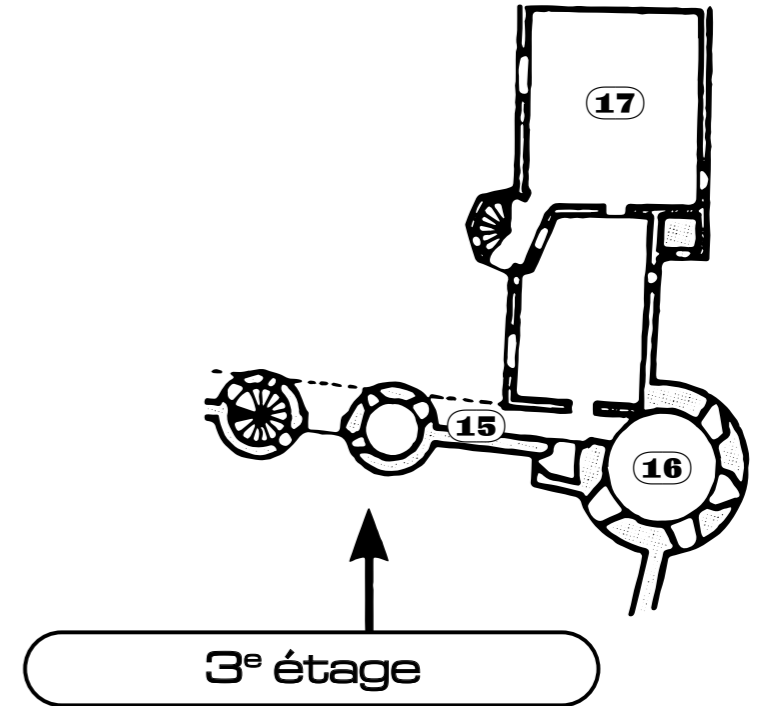

- 15. Arnaud Dezoteux, *Des rats et des convictions*, 5 vidéos projetées sur des éléments architecturaux, 2024
- 16. Pauline Toyer, *Grand nez*, bois, carton, plâtre, cendre, 2024
- 17. Celsian Langlois, *A new friend*, vidéo, son mono, 2024

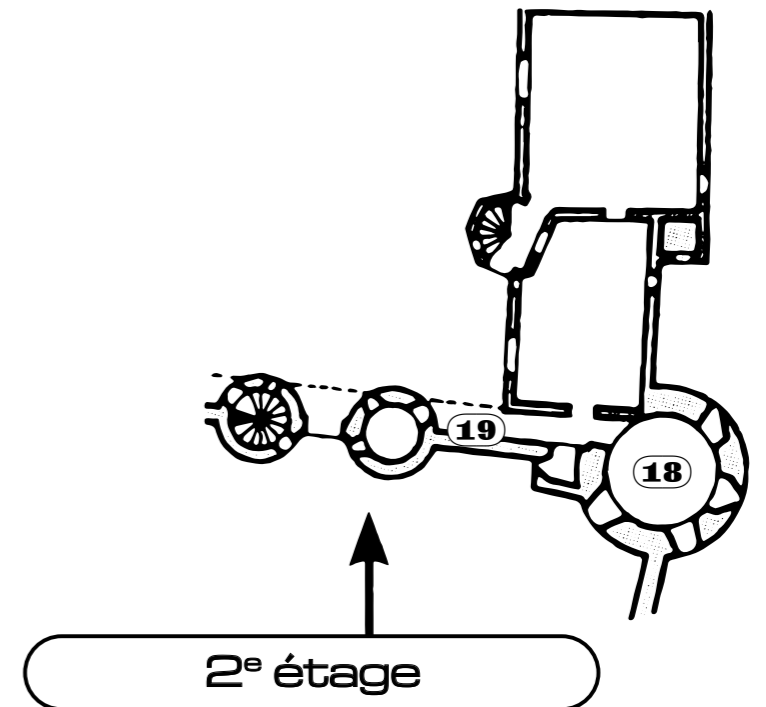

- 18. Arnaud Dezoteux, *Boute compagnon*, film, sonore, 9min, 2015-2021
- 19. Anne-Lise Voisin, *Demain, il fera toujours bleu. D'un soleil brûlant qui ne sera pas présage d'été*, haricots verts en faïence, table et chaise de jardin, passoire, serviette et couteau élimé, 2023

FUGÈRES SUR BIÈVRE

3 mai — 9 juin 2024

château de fougères-sur-bièvre





Céline Vaché-Olivieri  
*Objects in the mirror are closer than they  
appear, 2020*

Sébastien Roux, *Anamorphose #6*, 2017-2020







au premier plan, Charlie Boisson, sans titre, 2024



Céline Vaché-Olivieri, *Fruit in disguise*, 2018



Céline Vaché-Olivieri, Seeing Double, 2024



Charlie Boisson, Les confiseurs mettent leurs vœux dans leurs calissons, 2020





Anne-Lise Voisin, 9km - 3h, 2024



Celsian Langlois, sans titre, 2024



Anne-Lise Voisin, *Demain, il fera toujours bleu.*  
*D'un soleil brûlant qui ne sera pas présage d'été,*  
2023-2024







On dit qu'une conviction est solide  
quand elle résiste à la conscience  
qu'elle est fautive.



Le témoignage des sens est,  
lui aussi, une opération de l'esprit  
où la conviction crée l'évidence.



Chacun est libre,  
chacun a ses convictions.







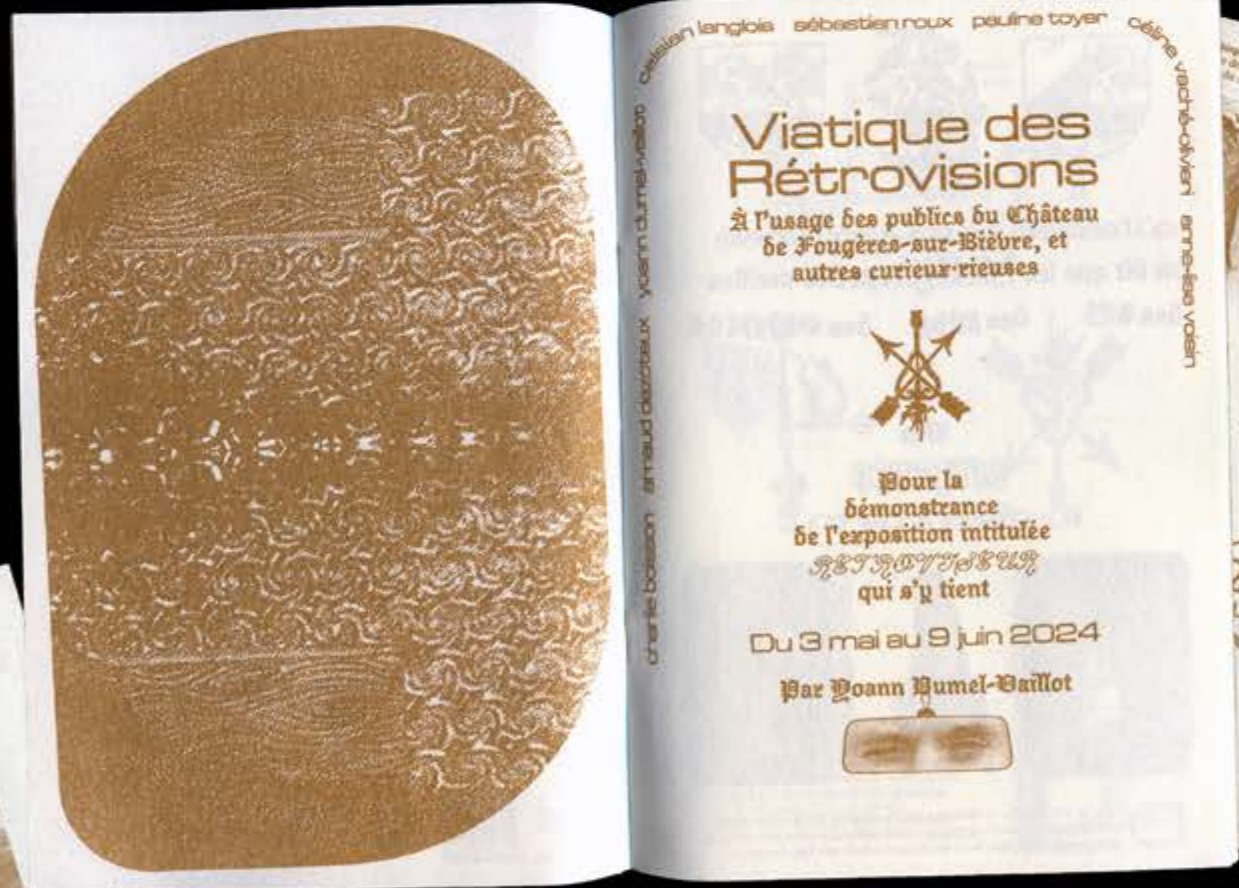

Viaticque des Rétrovisions  
 Yoann Dumel-Vaillet / Guillaume Ettlinger, 2024



# RÉUNION CONFORT

8 & 9 JUIN 2024

Le festival Réunion Confort prend place aux ateliers Canard depuis 2020 et propose un événement sur deux jours à la croisée des arts visuels et de la musique. A l'occasion de cet événement festif, les artistes sont invités à investir les espaces du lieu : préau, grange, atelier, jardin et une ruine de manière à générer un espace visuel et sonore expérimental de plus d'un hectare propice à l'exploration des publics et à la découverte des nouvelles formes de création. Il a la volonté d'offrir un temps de convivialité autour d'une programmation artistique de qualité, faisant appel à la diversité des formes de la création, autant dans les formes que dans les genres et les thématiques abordés. Peu représentées sur le territoire, nous faisons le pari de proposer au public dans sa grande diversité, qu'il soit novice ou initié, proche ou éloigné des propositions culturelles et artistiques, des formes de création contemporaines innovantes ou émergentes, portées par un cadre exceptionnel. Ainsi nous souhaitons amener dans nos campagnes l'art au plus proche des habitants.

Nous sommes convaincus de l'importance de la représentation artistique en milieu rural et œuvrons grâce à ce festival à rendre visible et accessible la création contemporaine aux plus nombreux, et à tout type de public. Ce dernier, dont une certaine partie n'est peut-être pas coutumier de ces formes, pourra découvrir ces pratiques dans un cadre rare, donnant un nouveau souffle à des bâtisses pluricentennaires. Cet alliage entre lieu et forme est au cœur de notre projet et donne lieu à une émulsion surprenante.

RÉUNION CONFORT bénéficie du soutien de la Région Centre-Val de Loire et du département du Loir-et-Cher.



aram abbas batmoon la banque de jeu de pharaon caos\_808 marcel devillers Frédéric Oberland marina rosenfeld & ben vida

**Samedi 8 Juin**

**15:00** Château de Fougères-sur-Bièvre  
Finissage de l'exposition

*ᠠᠨᠠᠮᠤ ᠠᠪᠪᠠᠰᠤ ᠪᠠᠲᠤᠮᠤᠨ*  
et performance de

• **Marcel Devillers** •

**18:30** Ateliers Canard  
↳ concerts

• **La banque de jeu de pharaon** • **Marina Rosenfeld & Ben Vida** • **Frédéric Oberland** • **Batmoon** • **Caos\_808** • **Flash pepino** •

**réunion confort**

**Dimanche 9 Juin**

**11:00** Ateliers Canard  
conférence de

• **Yoann Dumel-Vaillet** •

**14:30** Ateliers Canard  
↳ concerts

• **Sébastien Roux** • **Zohastre** • **Aram Abbas** •



ateliers canard

sebastien roux zohastre











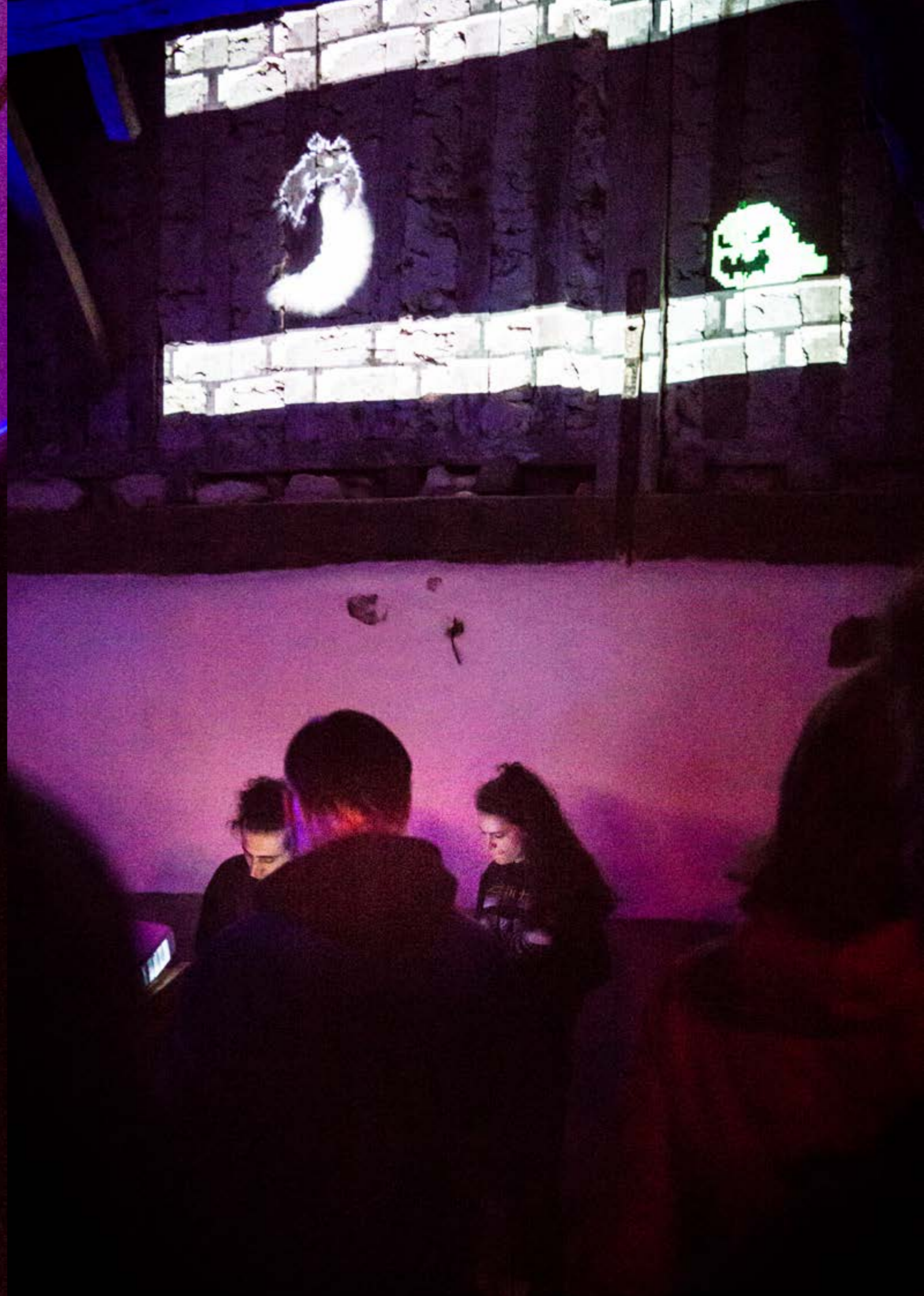









# LES ATELIERS CANARD

59 route de la marnière  
41120 Cormeray

[atelierscanard@gmail.com](mailto:atelierscanard@gmail.com)

Celsian Langlois  
06 89 19 57 47

Pauline Toyer  
06 28 55 45 39



Julien Fargetton

Thalamus Records Série, 2022



AVEC LE SOUTIEN DE LA  
RÉGION  
CENTRE  
VAL DE LOIRE



CENTRE DES  
MONUMENTS NATIONAUX